

I SPINGERE IL TRAVERSO (A) DENTRO LA GUIDA DEL CASSONETTO FINO AD AGGANCIARLO ALLA MOLLA (B).

F INTRODUIRE LE RAIL DANS LE GUIDE(A) JUSQU'AU VERROUILLAGE PAR LE CLIP (B).

E INTRODUCIR LA GUIA (A) EN SU ALOJAMIENTO DEL ARMAZON HASTA QUE ENGANCHE AL MUELLE (B).

D DIE SCHIEBETÜRSCHIENE IN DIE EIGENS DAZU BESTIMMTE FÜHRUNG IM OBERTEIL DER SCHIEBETÜRZARGE EINFÜGEN UND BIS ZUM ANKUPPELN MIT DER FEDER EINSCHIEBEN.

GB INSERT RAIL (A) INTO THE GUIDE ON TOP PART OF THE FRAME TILL IT LOCKS (B).

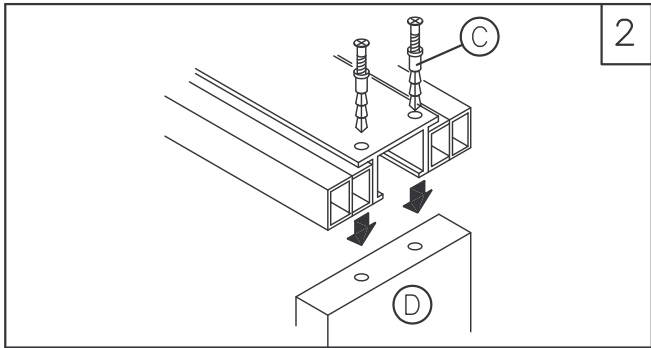

I INSERIRE I CHIODI PREMONTATI (C) NEL TRAVERSO E BLOCCARE IL MONTANTE (D).

F INTRODUIRE LES VIS CHEVILLES (C) A TRAVERS LE RAIL ET LES BLOQUER DANS LE MONTANT (D)

E INTRODUCIR LOS CLAVOS PREMONTADOS (C) EN LA GUIA Y BLOQUER EL MONTANTE (D).

D DIE VORMONTIERTEN NÄGEL IN DIE SCHIENE EINFÜHREN UND SIE MIT DEM STÄNDER VERBINDEN.

GB INSERT PRE-FITTED SCREWS (C) IN RAIL AND FIX THEM IN WOODEN JAMB (D).

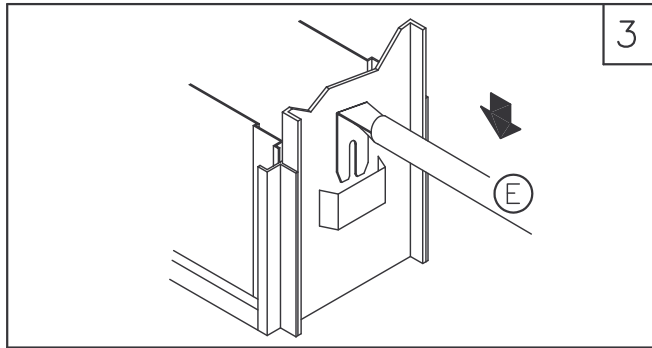

I INSERIRE I DISTANZIALI (E) NELLE APPOSITE SEDI.

F INSERER LES BARRES D'ECARTEMENT (E) DANS LEURS LOGEMENTS.

E INTRODUCIR LOS DISTANCIADORES (E) EN LOS RESPECTIVOS ALOJAMIENTOS.

D DIE ZWISCHENSTÜCKE IN DEN VORGESEHENEN SITZ EINFÜGEN.

GB POSITION SPACER (E) IN MOUNTINGS.

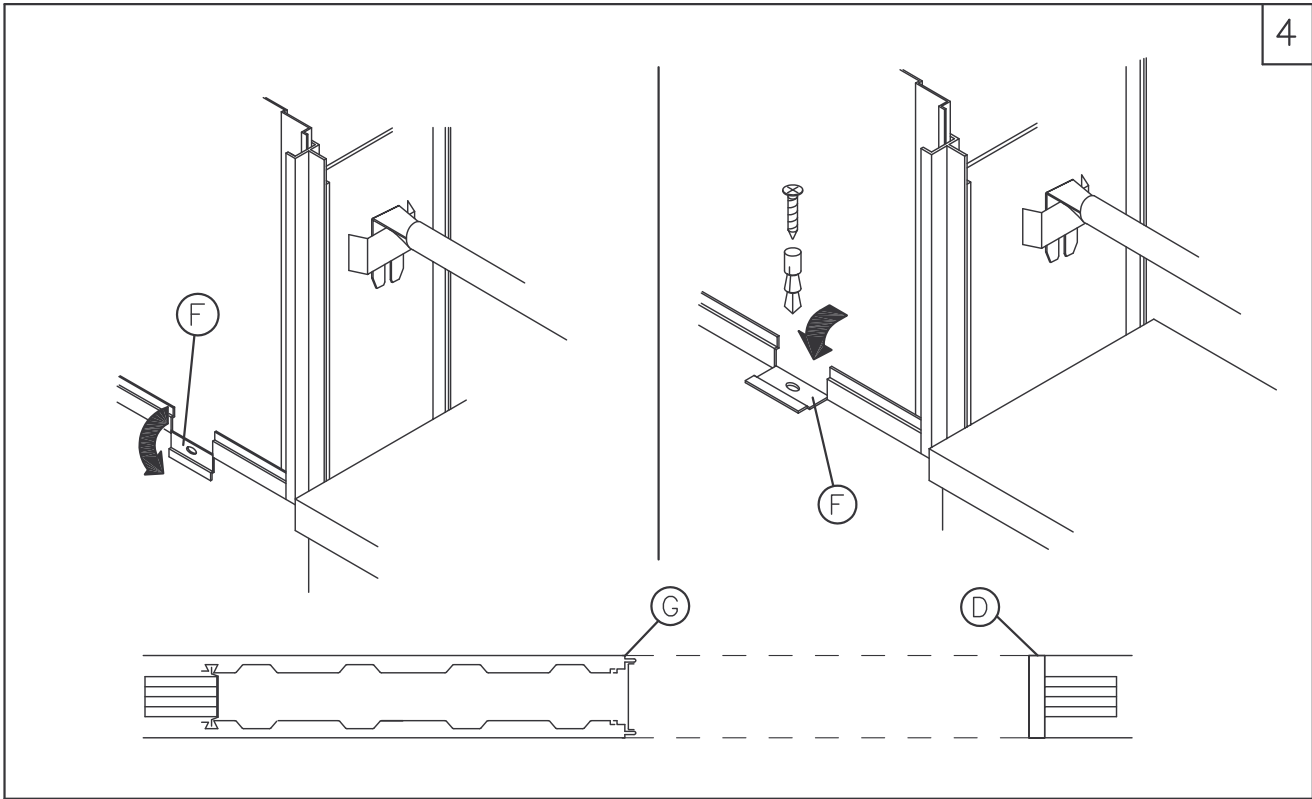

I POSIZIONARE IL CONTROTELAIO ALL'ALTEZZA DESIDERATA, APRIRE LE APPENDICI (F). CONTROLLARE L'ALLINEAMENTO FRA CASSONETTO (G) E MONTANTE (D), IL PIOMBO E IL PIANO.

F POSITIONNER LE CONTRECHASSIS À LA HAUTEUR DÉSIRÉE. OUVRIR LES PATTES DE FIXATION, CONTROLER L'ALIGNEMENT ENTRE LE CHASSIS ET LE MONTANT, L'APLOMB ET LE NIVEAU.

E COLOCAR EL PREMARCO AL NIVEL PREVISTO, ABRIR LAS GARRAS (F), COMPROBAR LA ALINEACIÓN ENTRE EL PREMARCO (G) Y EL MONTANTE (D), EL PLOMO Y EL NIVEL.

D DIE SCHIEBETÜRKASTEN AUF DER GEWÜNSCHTE HÖHE POSITIONIEREN. LASCHEN ÖFFNEN UND AUSRICHTUNG IN DER VERTIKALEN UND HORIZONTALEN ZWISCHEN KASTEN UND QUERSTREBE REGELN.

GB POSITION THE COUNTERFRAME AT THE DESIRED HEIGHT. OPEN LATCHES (F) CHECK HORIZONTAL ALIGNEMENT BETWEEN FRAME (G) AND JAMB (D), AND VERTICAL POSITION.

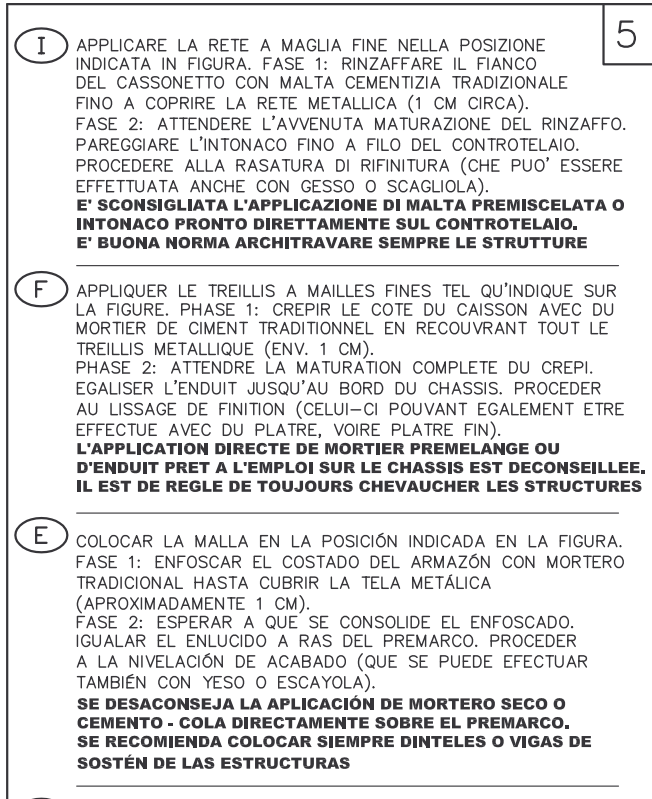

I APPLICARE LA RETE A MAGLIA FINE NELLA POSIZIONE INDICATA IN FIGURA. FASE 1: RINZAFFARE IL FIANCO DEL CASSONETTO CON MALTA CEMENTIZIA TRADIZIONALE FINO A COPRIRE LA RETE METALLICA (1 CM CIRCA). FASE 2: ATTENDERE L'AVVENUTA MATURAZIONE DEL RINZAFFO. PAREGGIARE L'INTONACO FINO A FILO DEL CONTROTELAIO. PROCEDERE ALLA RASATURA DI RIFINITURA (CHE PUO' ESSERE EFFETTUATA ANCHE CON GESSO O SCAGLIOLA). **E' SCONSIGLIATA L'APPLICAZIONE DI MALTA PREMISCELATA O INTONACO PRONTO DIRETTAMENTE SUL CONTROTELAIO. E' BUONA NORMA ARCHITRAVARE SEMPRE LE STRUTTURE**

F APPLIQUER LE TREILLIS A MAILLES FINES TEL QU'INDIQUE SUR LA FIGURE. PHASE 1: CREPIR LE COTE DU CAISSON AVEC DU MORTIER DE CIMENT TRADITIONNEL EN RECOUVRANT TOUT LE TREILLIS METALLIQUE (ENV. 1 CM). PHASE 2: ATTENDRE LA MATURATION COMPLETE DU CREPI. EGALISER L'ENDUIT JUSQU'AU BORD DU CHASSIS. PROCEDER AU LISSAGE DE FINITION (CELUI-CI POUVANT EGALEMENT ETRE EFFECTUE AVEC DU PLATRE, VOIRE PLATRE FIN). **L'APPLICATION DIRECTE DE MORTIER PREMELANGE OU D'ENDUIT PRET A L'EMPLOI SUR LE CHASSIS EST DECONSEILLEE. IL EST DE REGLE DE TOUJOURS CHEVAUCHER LES STRUCTURES**

E COLOCAR LA MALLA EN LA POSICIÓN INDICADA EN LA FIGURA. FASE 1: ENFOSCAR EL COSTADO DEL ARMAZÓN CON MORTERO TRADICIONAL HASTA CUBRIR LA TELA METÁLICA (APROXIMADAMENTE 1 CM). FASE 2: ESPERAR A QUE SE CONSOLIDE EL ENFOSCADO. IGUALAR EL ENLUCIDO A RAS DEL PREMARCO. PROCEDER A LA NIVELACIÓN DE ACABADO (QUE SE PUEDE EFECTUAR TAMBIÉN CON YESO O ESCAYOLA). **SE DESACONSEJA LA APLICACIÓN DE MORTERO SECO O CEMENTO - COLA DIRECTAMENTE SOBRE EL PREMARCO. SE RECOMIENDA COLOCAR SIEMPRE DINTELES O VIGAS DE SOSTÉN DE LAS ESTRUCTURAS**

D DAS FEINE MASCHENGITTER IN DER POSITION GEMÄSS DARSTELLUNG IN DER ZEICHNUNG ANBRINGEN. PHASE 1: DIE SEITE DES KASTENS MIT MAGEREM ZEMENTMÖRTEL BEWERFEN, BIS DAS METALLGITTER ÜBERDECKT IST (CA. 1 CM). PHASE 2: DAS ABBINDEN DES BEWURFS ABWARTEN UND ANSCHLIESSEND BIS ZUM KASTENRAND AUSGLEICHEN. DANACH GLÄTTEN (AUCH MIT GIPS ODER STUCKGIPS MÖGLICH). **VOM BEWURF MIT FERTIGMÖRTEL ODER FERTIGVERPUTZ DIREKT AUF DEN KASTEN WIRD ABGERATEN. ES EMPFIEHLT SICH, DIE STRUKTUREN STETS MIT STÜTZBALKEN ABZUSICHERN.**

GB POSITION FINE WIRE MESH AS SHOWN IN DIAGRAM. PHASE 1: ROUGH IN THE FACE OF THE FRAME WITH NORMAL CEMENT MORTAR UNTIL WIRE MESH IS COVERED (ABOUT 1 CM). PHASE 2: WAIT UNTIL ROUGH RENDERING HAS FULLY HARDENED. SMOOTH OFF PLASTERWORK UNTIL FLUSH WITH FRAME. APPLY FINISHING COAT (GYPSUM PLASTER OR SCAGLIOLA). **DO NOT APPLY PRE-MIXED MORTAR OR PLASTER DIRECTLY TO THE FRAME. IT IS ALWAYS ADVISABLE TO SUPPORT COMPONENTS WITH PROPS.**

ANTA SINGOLA - PORTE SIMPLE - UNA HOJA - EINFLÜGELITE TÜREN - SINGLE DOOR

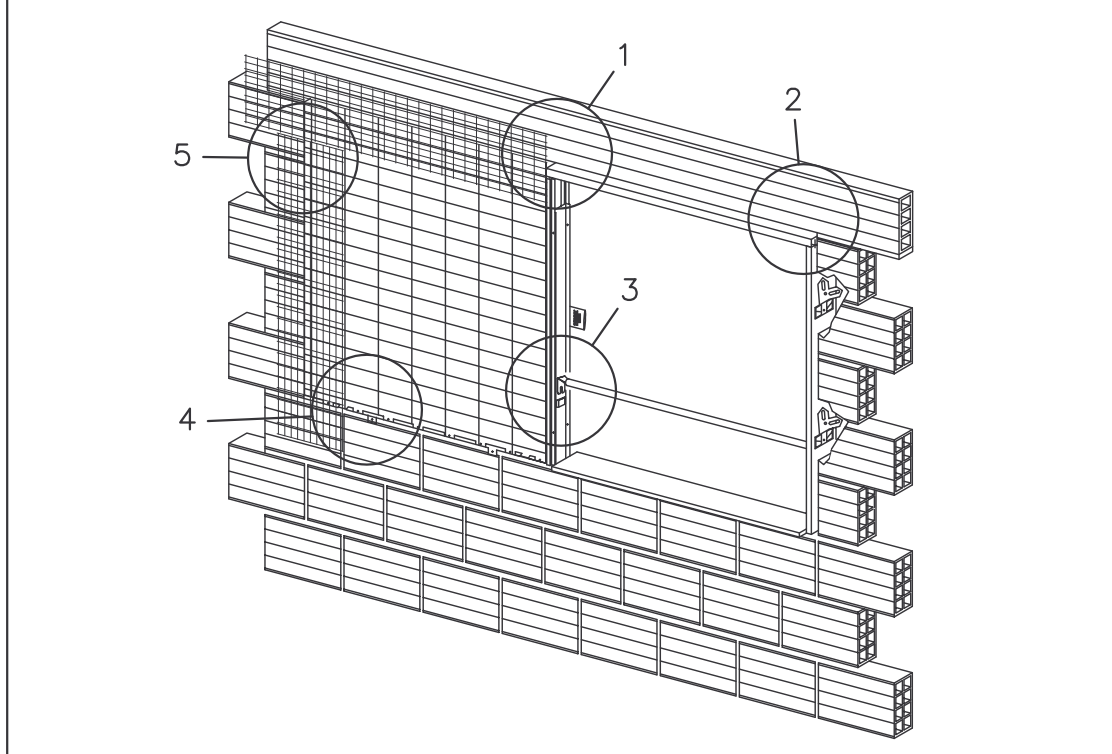

ANTA DOPPIA - PORTE DOUBLE - DOUBLE DOOR - DOPPELTÜR - DOS HOJAS

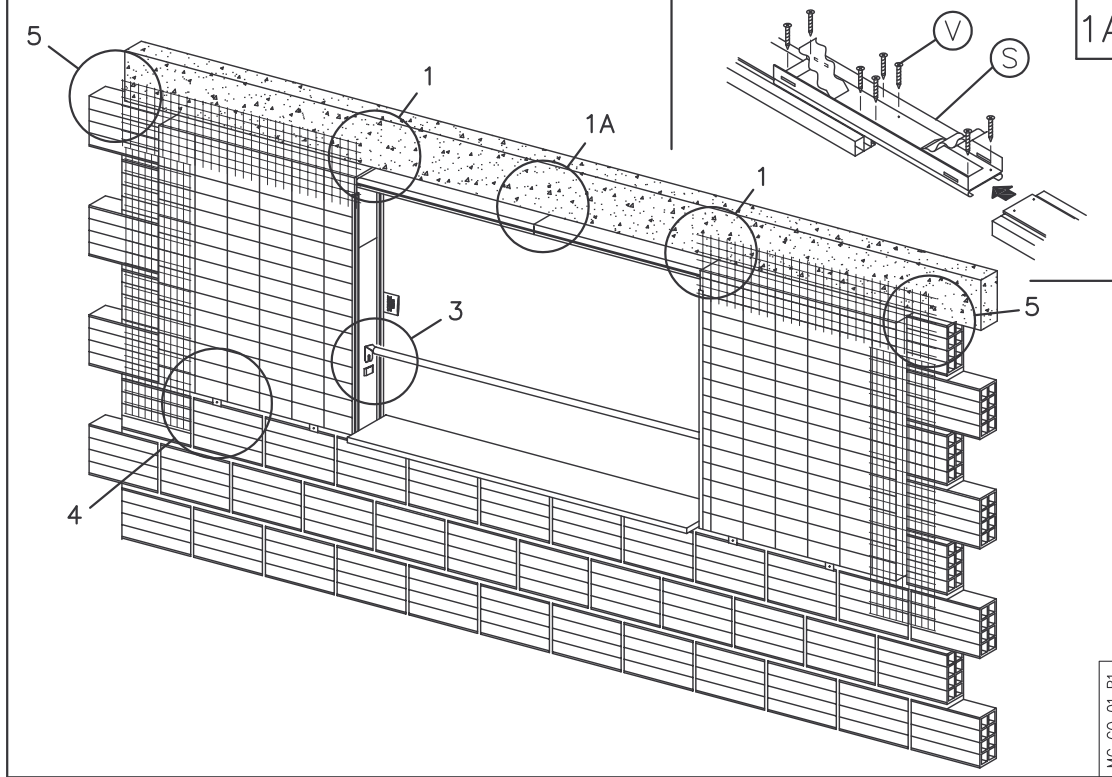

I POSIZIONARE I DUE CASSONETTI (CON IL TRAVERSO GIÀ FISSATO FIG.1) UNO CONTRO L'ALTRO. UNIRLI CON LA STAFFA DI GIUNZIONE (S). BLOCCARE LA STAFFA CON LE VITI (V) IN DOTAZIONE. PROCEDERE COME PER IL CONTROTELAIO SINGOLO DA FIG.3.

F POSITIONNER LES DEUX CHASSIS UN CONTRE L'AUTRE (AVEC LE RAIL DÉJÀ INTRODUIT FIG.1) ET UNIR LES RAILS AVEC LA BRIDE DE JONCTION (S) BLOQUER LE TOUT AVEC LES VIS (V). PROCEDER COMME POUR LE CHASSIS SIMPLE (FIG.3).

E COLOCAR LOS DOS ARMAZONES CON EL TRAVERSANO YA FIJADO (FIG.1) CONTRAPUESTOS Y EMPALMARLOS CON LA BRIDA DE UNION (S). APRETAR LA BRIDA CON LOS TORNILLOS (V) EN DOTACION, PROCEDER COMO PARA EL PREMARCO DE UNA HOJA,(FIG.3).

D DIE ZWEI KÄSTEN (MIT DER SCHON MONTIERTEN SCHIENE FIG.1) MITTELS DEM VERBINDER (S) VERBINDEN. DEN VERBINDER MIT DEN MITGELIEFERTEN SCHRAUBEN FIXIEREN UND WIE BEI DEN EINFACHEN KASTEN AB (FIG.3) VORGEHEN..

GB POSITION THE TWO FRAMES WITH THE RAILS ALREADY INSERTED (1) ONE OPPOSITE TO OTHER. JOIN THE FRAMES WITH HELP OF JOINING BRACKETS (S) AND FIX SCREWS (V) PROCEED NOW WITH THE INSTRUCTIONS SAME AS FOR SINGLE DOOR FRAMEROM DRAWING (3).

I dati pubblicati sono indicativi. SCRIGNO S.p.A. declina ogni responsabilità per le possibili inesattezze contenute, dovute ad errori di stampa, di trascrizione o per qualsiasi altro motivo e si riserva il diritto di apportare modifiche atte a migliorare i prodotti senza preavviso.

Ces informations sont remises a titre indicatif. SCRIGNO S.p.A. declina toute responsabilité en cas d'erreur d'impression, de traduction, ou pour tout autre motif. Elle se réserve le droit d'apporter toute modification pour le montage et l'amélioration du produit sans préavis. Toute reproduction même partielle de ce document est formellement interdite.

Los datos publicados son indicativos. La sociedad SCRIGNO S.p.A. declina toda responsabilidad por los posibles errores contenidos, debido a errores de imprenta, de transcripción o cualquier otro motivo y se reserva el derecho de mejorar los productos sin previo aviso. La reproducción total o parcial esta prohibida por la ley.

Bei den veröffentlichten Daten handelt es sich um Richtwerte. Die Scrigno S.p.A. lehnt jegliche Haftung für auf Druckfehler oder andere Ursachen zurückzuführende Ungenauigkeiten ab, und behält sich das Recht vor, jederzeit ohne Vorankündigung Verbesserungen am Produkt vorzunehmen. Der Nachdruck ist auch auszugweise gesetzlich untersagt

The information given in this document is for descriptive purposes only. SCRIGNO S.p.A. will not be held responsible for any inaccuracies caused by printing errors,transcription errors or for any other reason,and reserves the right to make modifications, without giving prior notice,for the improvement of its products. The reproduction,including the partial reproduction,of this document is severely prohibited within the terms of the Law.

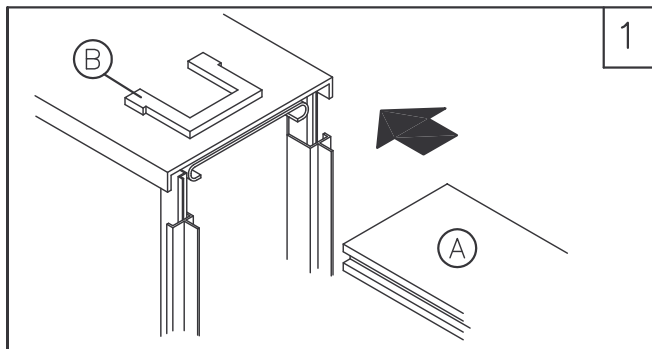

- I** SPINGERE IL TRAVERSO (A) DENTRO LA GUIDA DEL CASSONETTO FINO AD AGGANCIARLO ALLA MOLLA (B)
- F** INTRODUIRE LE RAIL DANS LE GUIDE (A) JUSQU'AU VERROUILLAGE PAR LE CLIP (B).
- E** INTRODUCIR LA GUIA (A) EN SU ALOJAMIENTO DEL ARMAZON HASTA QUE ENGANCHE AL MUELLE (B)
- D** DIE SCHIEBETÜRSCHIENE IN DIE EIGENS DAZU BESTIMMTE FÜHRUNG IM OBERTEIL DER SCHIEBETÜRZARGE EINFÜGEN UND BIS ZUM ANKUPPELN MIT DER FEDER EINSCHIEBEN.
- GB** INSERT RAIL (A) INTO THE GUIDE ON TOP PART OF THE FRAME TILL IT LOCKS (B)

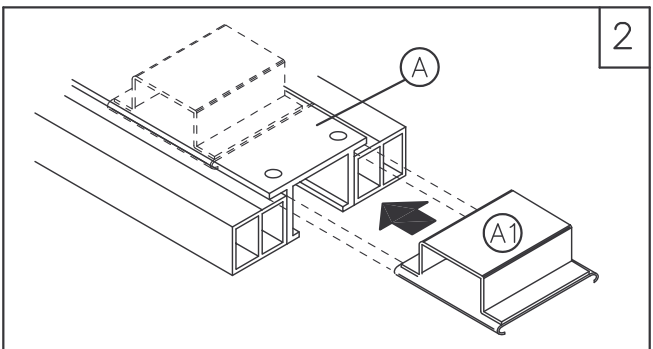

- I** INSERIRE I SUPPORTI (A1) SUL TRAVERSO (A)
- F** INTRODUIRE LES PATTES DE FIXATION(A1) SUR LE RAIL (A)
- E** INTRODUCIR LOS SOPORTERS PARA LA FIJACION (A1) DE LA GUIA (A)
- D** DIE TRÄGER FÜR DAS FIXIEREN AN DEN QUERBALKEN IN DIE SCHIENE EINFÜHREN
- GB** INSERT THE BRACKETS (A1) ON THE RAIL (A)

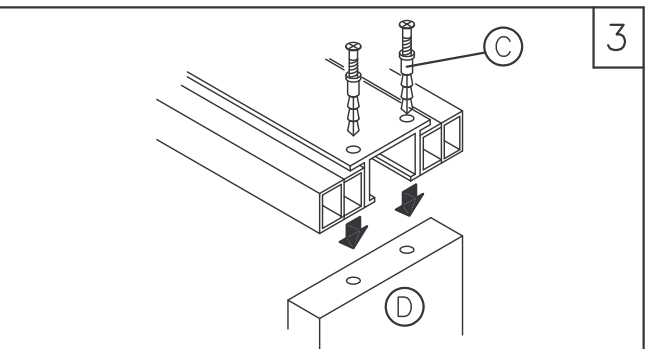

- I** INSERIRE I CHIODI PREMONTATI (C) NEL TRAVERSO E BLOCCARE IL MONTANTE (D)
- F** INTRODUIRE LES VIS ET CHEVILLES(C) A TRAVERS LE RAIL ET LES BLOQUER DANS LE MONTANT (D)
- E** INTRODUCIR LOS CLAVOS PREMONTADOS (C) EN LA GUIA Y BLOQUER EL MONTANTE (D).
- D** DIE VORMONTIERTEN NÄGEL IN DIE SCHIENE EINFÜHREN UND SIE MIT DEM STÄNDER VERBINDEN.
- GB** INSERT PRE-FITTED SCREWS (C) IN RAIL AND FIX THEM IN WOODEN JAMB (D).

ANTA SINGOLA - PORTE SIMPLE - UNA HOJA - EINFLÜGELITE TÜREN - SINGLE DOOR

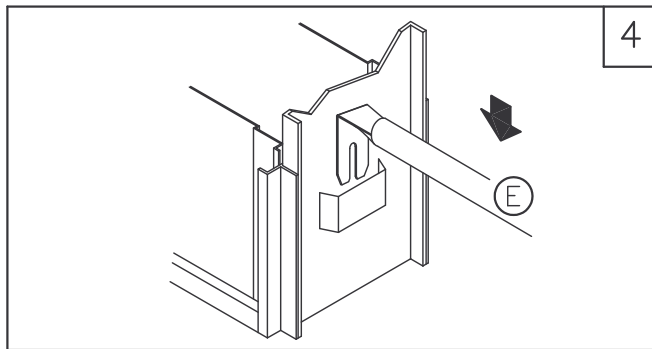
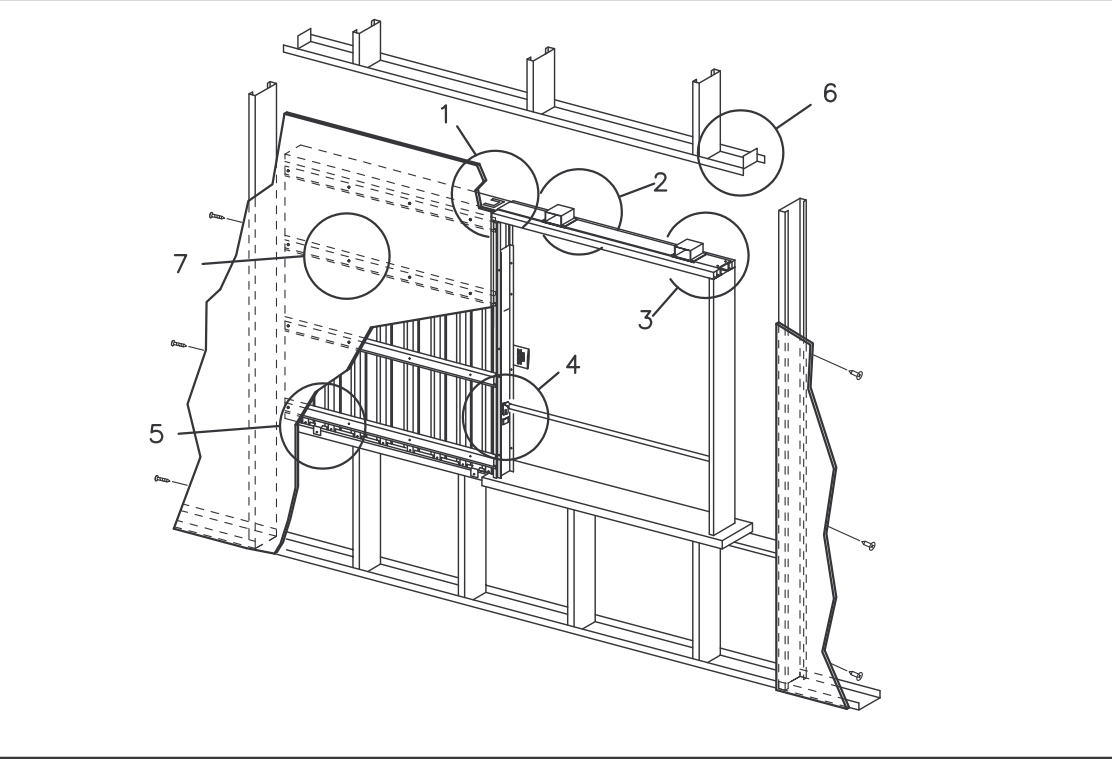

- I** INSERIRE I DISTANZIALI (E) NELLE APPOSITE SEDI
- F** INSERER LES BARRES D'ECARTEMENT (E) DANS LEURS LOGEMENTS.
- E** INTRODUCIR LOS DISTANCIADORES (E) EN LOS RESPECTIVOS ALOJAMIENTOS.
- D** DIE ZWISCHENSTÜCKE IN DEN VORGESEHENEN SITZ EINFÜGEN.
- GB** POSITION SPACER (E) IN MOUNTINGS

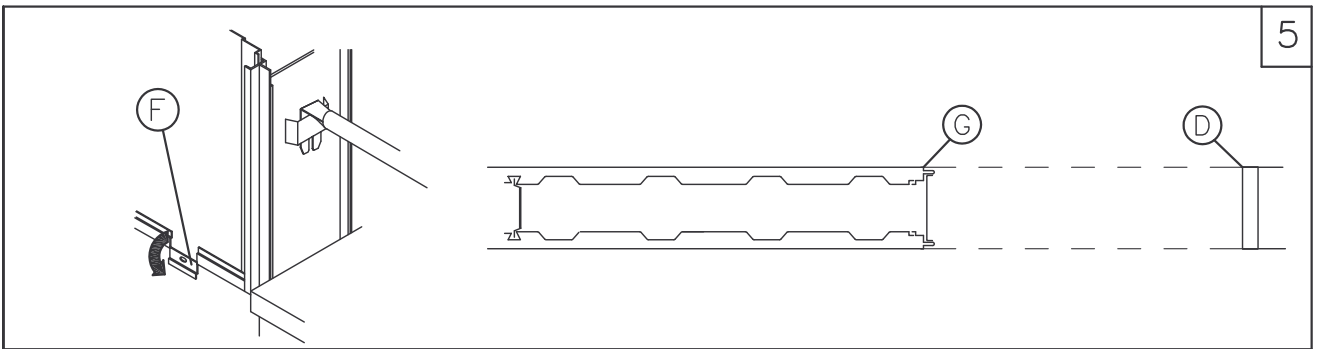

- I** POSIZIONARE IL CONTROTELAIO ALL'ALTEZZA DESIDERATA, APRIRE LE APPENDICI (F). CONTROLLARE L'ALLINEAMENTO FRA CASSONETTO (G) E MONTANTE (D), IL PIOMBO E IL PIANO.
- F** POSITIONNER LE CONTRECHASSIS À LA HAUTEUR DÉSIDÉRÉE. OUVRIR LES PATTES DE FIXATION, CONTROLER L'ALIGNEMENT ENTRE LE CHASSIS ET LE MONTANT, L'APLOMB ET LE NIVEAU.
- E** COLOCAR EL PREMARCO AL NIVEL PREVISTO, ABRIR LAS GARRAS (F), COMPROBAR LA ALINEACIÓN ENTRE EL PREMARCO (G) Y EL MONTANTE (D), EL PLOMO Y EL NIVEL.
- D** DIE SCHIEBETÜRKASTEN AUF DER GEWÜNSCHTE HÖHE POSITIONIEREN. LASCHEN ÖFFNEN UND AUSRICHTUNG IN DER VERTIKALEN UND HORIZONTALEN ZWISCHEN KASTEN UND QUERSTREBE REGELN.
- GB** POSITION THE COUNTERFRAME AT THE DESIRED HEIGHT. OPEN LATCHES (F) CHECK HORIZONTAL ALIGNMENT BETWEEN FRAME (G) AND JAMB (D), AND VERTICAL POSITION.

ANTA DOPPIA - PORTE DOUBLE - DOS HOJAS - DOPPELTUR - DOUBLE DOOR

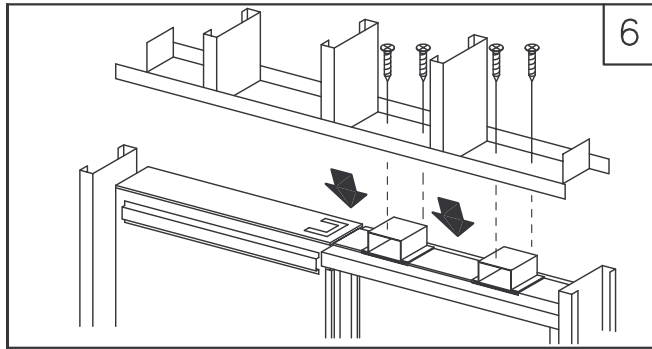
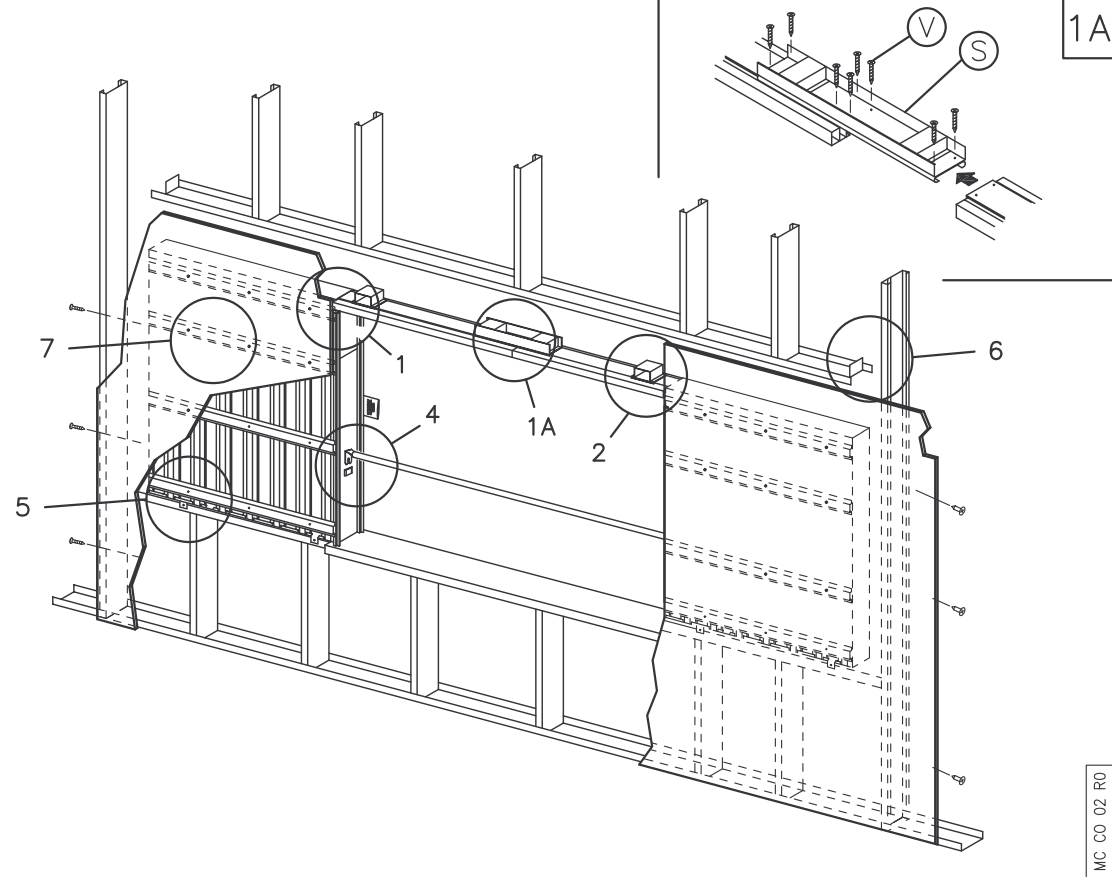

- I** FISSARE I PROFILI PER CARTONGESSO AL PERIMETRO DEL CONTROTELAIO CREANDO DEI PUNTI DI ANCORAGGIO AL SOFFITTO
- F** FIXER LES PROFILES POUR PLAQUES DE PLATRE SUR LE PERIMETRE DU CHASSIS CREANT DES POINTS D'ANCRAGE AU PLAFOND.
- E** FIJAR LOS PERFILES PARA EL CARTÓN YESO AL PERÍMETRO DEL PREMARCO CREANDO UNOS PUNTOS DE ANCLAJE AL TECHO
- D** ZUM SCHLUSS EINE DISTANZSCHIENE MIT ENTSPRECHENDEN VERANKERUNGSPUNKTEN AN DER DECKE AUF DER OBERSEITE DES GEGENRAHMENS BEFESTIGEN.
- GB** FIX PROFILES FOR PLASTERBOARD AROUND EDGES OF FRAME, CREATING ANCHORAGE POINTS FOR FIXING TO CEILING

- I** FISSARE IL CARTONGESSO SUI RINFORZI (R) DEL CASSONETTO UTILIZZANDO LE VITI (L) IN DOTAZIONE.
- F** POSITIONNER LES VIS (L) EN DOTATION SUR LA PARTIE CREUSE DES LISSES HORIZONTALES (R).
- E** FIJAR LOS PANELES DE CARTON-YESO A LOS SOPORTES (R) DEL ARMAZON UTILIZANDO LOS TORNILLOS (L) EN DOTACION.
- D** DIE GIPSKARTONPLATTEN MITTELS DEN MITGELIEFERTEN SCHRAUBEN AN DIE QUERBALKEN FIXIEREN.
- GB** POSITION THE PLASTERBOARD ON THE FRAME AND FIX THEM WITH OF THE SUPPLIED SCREWS (L).

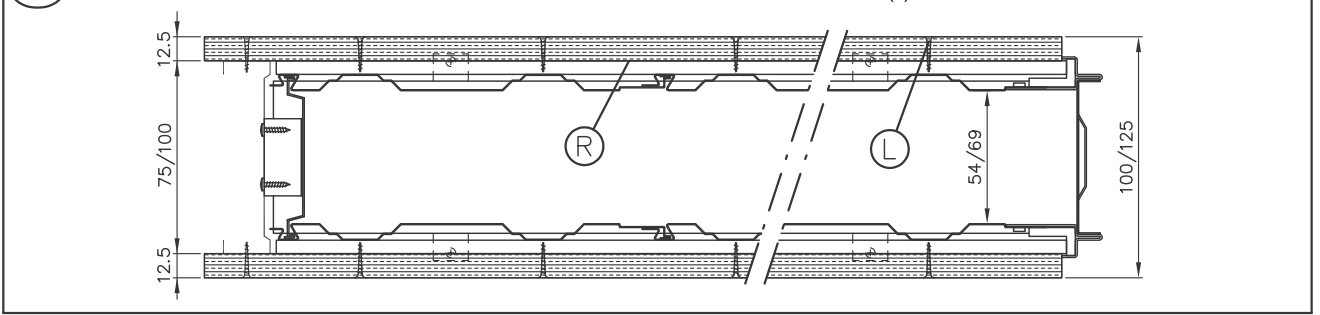

- I** POSIZIONARE I DUE CASSONETTI (CON IL TRAVERSO GIÀ FISSATO FIG.1 E 2) UNO CONTRO L'ALTRO. UNIRLI CON LA STAFFA DI GIUNZIONE (S). BLOCCARE LA STAFFA CON LE VITI (V) IN DOTAZIONE. PROCEDERE COME PER IL CONTROTELAIO SINGOLO DA FIG.4.
- F** POSITIONNER LES DEUX CHASSIS UN CONTRE L'AUTRE (AVEC LE RAIL DÉJÀ INTRODUIT FIG.1-2) ET UNIR LES RAILS AVEC LA BRIDE DE JONCTION (S) BLOQUER LE TOUT AVEC LES VIS (V). PROCEDER COMME POUR LE CHASSIS SIMPLE (FIG.4).
- E** COLOCAR LOS DOS ARMAZONES CON EL TRAVERSO YA FIJADO (FIG.1-2) CONTRAPUESTOS Y EMPALMARLOS CON LA BRIDA DE UNION APRETAR LA BRIDA CON LOS TORNILLOS (V) EN DOTACION, PROCEDER COMO PARA EL PREMARCO DE UNA HOJA.(FIG.4).
- D** DIE ZWEI KÄSTEN (MIT DER SCHON MONTIERTEN SCHIENE FIG.1-2) MITTELS DEM VERBINDER (S) EINIGEN. DEN VERBINDER MIT DEN MITGELIEFERTEN SCHRAUBEN FIXIEREN UND WIE FÜR DEN EINFACHEN VORGEHEN AB (FIG.4).
- GB** POSITION THE TWO FRAMES WITH THE RAILS ALREADY INSERTED (1-2) ONE OPPOSITE TO OTHER. JOIN THE FRAMES WITH HELP OF JOINING BRACKETS (S) AND FIX SCREWS (V) PROCEED NOW WITH THE INSTRUCTIONS SAME AS FOR SINGLE DOOR FRAMEROM DRAWING (4).